

Remorques porte-engins < 3,5t

Freinage à inertie

Gammes VP / VPR / CP / CPSN / GPA

VPR 130 / VPR 200 / VPR 250 / VPR 350 / VP 35





CP 35 / CP 35 PB / CP 35 SN / CP 35 TF / GPA 250 / GPA 350



français



GOURDON

ÉQUIPEMENTS		VPR 130	VPR 200 VPR250	VPR 350 VP35
ATTELAGE 	Timon classique (réglage manuel de la hauteur d'attelage)	●	●	●
	Timon hydraulique Gourdon® (réglage hydraulique de la hauteur d'attelage)	–	○	○
	Anneau d'attelage BNA	●	●	●
	Attache à boule Ø 50 (livré en supplément de l'anneau BNA de série)	○	○	○
	Anneau d'attelage DIN40 pour crochet Rockinger (en suppl. du BNA de série)	○	○	○
	Roue Jockey en acier avec béquille de forte section	●	●	●
TRAIN ROULANT 	Essieux et pneumatiques largement dimensionnés	●	●	●
	Roue de secours latérale	○	○	○
	Suspensions d'essieux par torsion	●	●	●
	Freinage inertie de chaque essieu	●	●	●
CARROSSERIE / ÉCLAIRAGE 	Homologation CE	●	●	●
	Face avant de la remorque tôle	–	–	○
	Ossature robuste mécanosoudée	●	●	●
	Couleur RAL à la demande (peinture spéciale réalisée en usine)	○	○	○
	Plancher bois massif traité	●	●	●
	Plancher composite	–	–	○
	Garde boue monobloc acier résistant	●	●	●
	Porte documents étanche	○	○	○
	Faisceau électrique protégé dans tube acier (7/13 broches avec adaptateur)	●	●	●
Feux LED	○	○	○	
CHARGEMENT 	Rampes arrières assistées par ressorts	–	●	●
	Rampes acier + bois, réglables en écartement	●	●	●
	Rampes aluminium	–	○	○
	Béquilles automatiques à l'abaissement des rampes	●	●	●
	Butée réglable boulonnée sur ridelle	–	○	○
	Cales de sécurité pour plancher composite	–	–	○
	4 anneaux d'arrimage CE	–	●	●
	Kit 2 chaînes d'arrimage avec crochets et tendeurs	○	○	○

● standard ○ option – non disponible

voir page 3

pour les caractéristiques techniques

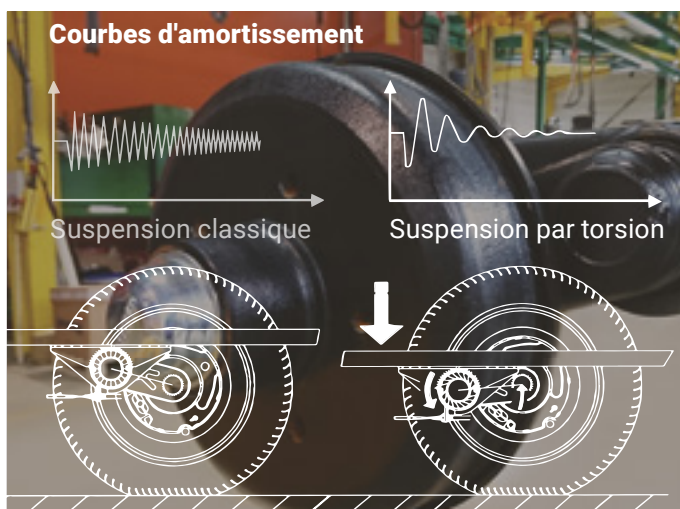
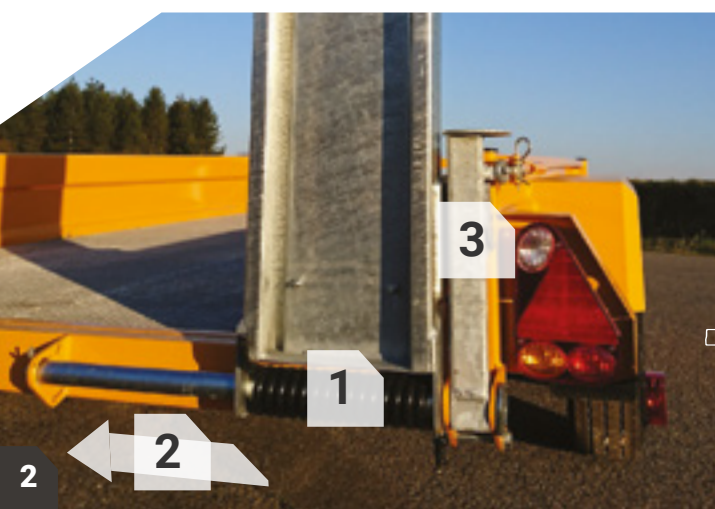

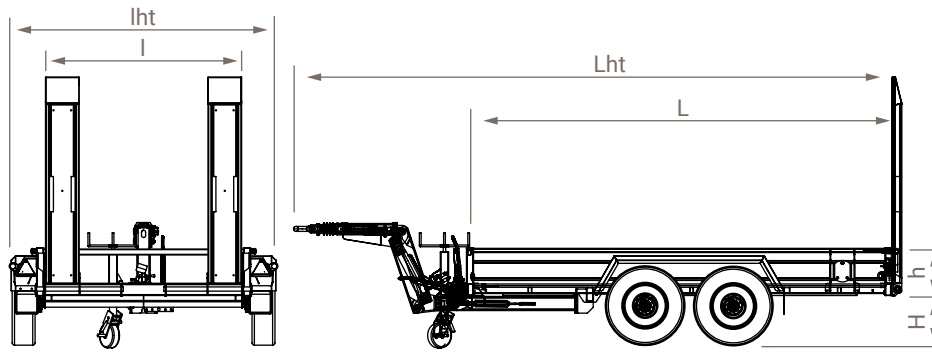

CARACTÉRISTIQUES TECHNIQUES

TYPE	PTC ¹ kg	CU ² kg	dimensions utiles				dimensions hors tout ³		rampes			roues
			L mm	l mm	H mm	h mm	Lht mm	lht mm	long. mm	larg. mm	écart ^t min. mm	
VPR 130	1300	1000	1760	1000	425	200	3350	1590	1800	280	400	185x14
VPR 200	2100	1500	2600	1400	460	300	4250	1950	1800	280	400	185/70R13
VPR 250	2500	1940	3100	1500	470	300	4650	2050	1800	280	400	185x14
VPR 350	3500	2750	3600	1700	530	300	5033	2250	1800	280	400	195X14
VP 35	3500	2680	3600	1900	530	300	5033	2450	1800	280	400	195X14
CP 35	3500	2800	3400	1650	520	260	4960	2250	1500	280	350	195x14
CP 35 PB⁴	3500	2800	3600	1700	530	260	5033	2270	1500	280	400	195x14
CP 35 SN⁵	3500	2800	3400	1650	450	260	4880	2250	1500	280	350	195x14
CP 35 TF⁶	3500	2800	3400	1650	450	260	4880	2250	1500	280	350	195x14
GPA 250	2500	1900	3100	1500	510	260	5033	2070	1800	300	400	185x14
GPA 350	3500	2800	3600	1700	530	260	5033	2270	1800	300	400	195x14

¹ Poids total en charge

² Charge utile

³ Avec timon hydraulique Gourdon® à réglage hydraulique de la hauteur d'attelage

⁴ Plancher bois

⁵ Spécial nacelle

⁶ Timon fixe







RAMPES

SUSPENSIONS
PAR TORSION

ARRIMAGE
SÉCURITÉ

ROUE JOCKEY

ÉQUIPEMENTS		CP 35	CP 35 PB	CP 35 SN	CP 35 TF
ATTELAGE 	Timon fixe	--	--	--	●
	Timon classique (réglage manuel de la hauteur d'attelage)	●	●	●	-
	Timon hydraulique Gourdon®	○	○	○	-
	Anneau d'attelage BNA	●	●	●	●
	Attache à boule Ø 50 ²	○	○	○	○
	Anneau d'attelage DIN 40 pour crochet Rockinger ²	○	○	○	○
	Béquille avant à semelle	●	●	●	●
	Roue Jockey en acier avec béquille de forte section	○	○	○	○
TRAIN ROULANT 	Essieux et pneumatiques largement dimensionnés	●	●	●	●
	Roue de secours latérale	○	○	○	○
	Suspensions d'essieux par compression	●	●	●	●
	Freinage inertie de chaque essieu	●	●	●	●
CARROSSERIE / ÉCLAIRAGE 	Homologation CE	●	●	●	●
	Ossature robuste mécanosoudée	●	●	●	●
	Couleur RAL à la demande (peinture spéciale réalisée en usine)	○	○	○	○
	Plancher métallique antidérapant (tôle larmée)	●	-	●	●
	Plancher bois massif traité	-	●	-	-
	Plancher composite	-	○	-	-
	Garde boue monobloc acier résistant	●	●	●	●
	Porte documents étanche	○	○	○	○
	Faisceau électrique protégé dans tube acier	●	●	●	●
	Feux LED	○	○	○	○
CHARGEMENT 	Rampes acier + bois, réglables en écartement	●	●	●	●
	Rampes aluminium	○	○	○	○
	Béquilles automatiques à l'abaissement des rampes	●	●	-	●
	Butée réglable boulonnée sur ridelle	○	○	○	○
	Cales de sécurité pour plancher composite	-	○	-	-
	4 anneaux d'arrimage CE	●	●	●	●
	Kit 2 chaînes d'arrimage avec crochets et tendeurs	○	○	○	○

● standard ○ option - non disponible

¹ réglage hydraulique de la hauteur d'attelage

² livré en supplément de l'anneau BNA de série

³ 7/13 broches avec adaptateur

voir page 3

pour les caractéristiques techniques



CP 35

Porte-engins déclinable en plancher fer ou plancher bois



CP 35 SN

la variante spéciale nacelle, à pan coupé pour un chargement sécurisé.

- 1 assistées par ressorts : aide à la remontée + frein de chute
- 2 réglables en écartement
- 3 béquilles automatiques à l'abaissement

Souplesse de conduite & longévité assurée. Manœuvres facilitées. Entretien optimisé.

Kit 2 chaînes d'arrimage avec crochets et tendeurs (option)
Butée réglable (option)

Anneau d'arrimage (manille industrielle)

En acier avec béquille de forte section



VPR 350
la star du porte-engins

3 heures de temps, 3 chantiers démarrés, avec 3 matériels différents.

Mettez en route de vos chantiers, en toute efficacité.
Utilisez votre temps pour avancer sur vos chantiers ou chançonner, ne vous souciez plus de transporter.



7h00
Livraison d'une mini-pelle pour un **chantier de construction** de bâtiment industriel



8h00
Déchargement d'un chariot industriel sur un **site de location d'engins**



9h00
Arrivée dans une usine de méthanisation pour un **chantier de compactage**

Timon hydraulique Gourdon® L'ergonomie, la performance & la sécurité réunies

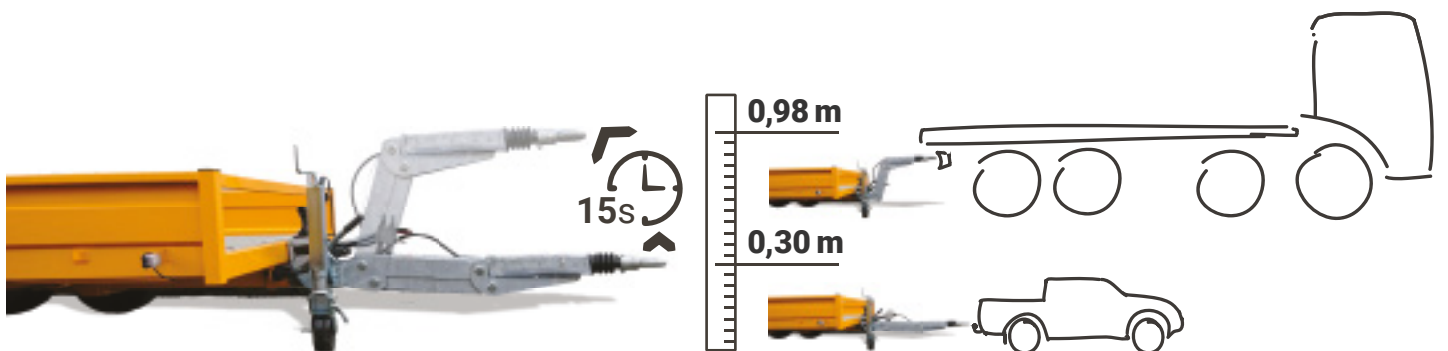

ERGONOMIE

Attelez précisément, sans effort.





PERFORMANCE, ROBUSTESSE

D'un véhicule léger à un poids lourd ?
Le tour est joué en quelques secondes seulement.

Notre objectif : **vous simplifier le transport, pour améliorer votre productivité et votre sécurité.**

SÉCURITÉ

Avec son dispositif hydraulique qui procure une assiette parallèle au sol, le timon hydraulique Gourdon® trav le idéalement et assure un freinage optimal de la remorque.

ÉQUIPEMENTS		GPA 250	GPA 350
ATTELAGE 	Timon classique (réglage manuel de la hauteur d'attelage)	●	●
	Timon hydraulique Gourdon® (réglage hydraulique de la hauteur d'attelage)	○	○
	Anneau d'attelage BNA	●	●
	Attache à boule Ø 50 (livré en supplément de l'anneau BNA de série)	○	○
	Anneau d'attelage DIN 40 pour crochet Rockinger (en suppl. du BNA de série)	○	○
	Roue Jockey en acier avec béquille de forte section	●	●
TRAIN ROULANT 	Essieux et pneumatiques largement dimensionnés	●	●
	Roue de secours latérale	○	○
	Suspensions d'essieux par compression	●	●
	Freinage inertie de chaque essieu	●	●
CARROSSERIE / ÉCLAIRAGE 	Homologation CE	●	●
	Ossature robuste mécanosoudée et galvanisée	●	●
	Plancher bois massif traité	●	●
	Plancher composite	-	○
	Garde boue monobloc acier galvanisé résistant	●	●
	Porte documents étanche	○	○
	Faisceau électrique protégé dans tube acier (7/13 broches avec adaptateur)	●	●
	Feux LED	○	○
CHARGEMENT 	Rampes aluminium	●	●
	Béquilles automatiques à l'abaissement des rampes	●	●
	Butée réglable boulonnée sur ridelle	○	○
	Cales de sécurité pour plancher composite	-	○
	4 anneaux d'arrimage CE	●	●
	Kit 2 chaînes d'arrimage avec crochets et tendeurs	○	○

● standard ○ option - non disponible

voir page 3
pour les caractéristiques techniques



RAMPES ALUMINIUM
de série

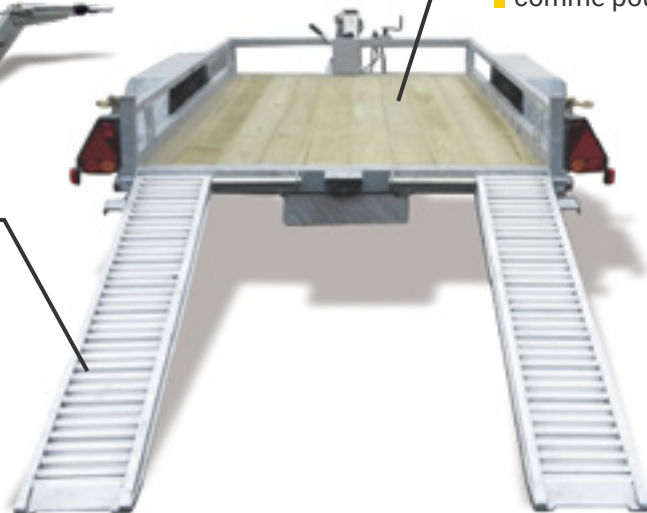

PLANCHER BOIS MASSIF TRAITÉ

de série,
comme pour la gamme VP / VPR

GPA 350

le porte-engins galvanisé



GOURDON FRÈRES, SA au capital social de 310 000€

2693 route de Geaune, FR – 40800 AIRE SUR L'ADOUR

SIREN : 340 806 439 – RCS MONT DE MARSAN

Phone: +33 (0) 5 58 71 65 83

Mail: contact@remorques-gourdon.com

Web: www.remorques-gourdon.com

Retrouvez-nous sur :

