

# Remorques porte-engins <3,5t

## Freinage à inertie

Gammes VP / VPR / CP / CPSN / GPA





VPR 130 / VPR 200 / VPR 250 / VPR 350 / VP 35

CP 35 / CP 35 PB / CP 35 SN / CP 35 TF / GPA 250 / GPA 350



**GOURDON**

# GAMME VP / VPR Le confort et la longévité garantis.

ÉQUIPEMENTS		VPR 130	VPR 200 VPR250	VPR 350 VP35
<b>ATTELAGE</b> 	Timon classique (réglage manuel de la hauteur d'attelage)	●	●	●
	<b>Timon hydraulique Gourdon®</b> (réglage hydraulique de la hauteur d'attelage)	–	○	○
	Anneau d'attelage BNA	●	●	●
	Attache à boule Ø 50mm <sup>1</sup>	○	○	○
	Anneau d'attelage DIN40 pour crochet Rockinger <sup>1</sup>	○	○	○
	Roue Jockey <b>en acier</b> avec béquille de forte section	●	●	●
<b>TRAIN ROULANT</b> 	Essieux et pneumatiques <b>largement dimensionnés</b>	●	●	●
	Roue de secours latérale	○	○	○
	Suspensions d'essieux par torsion	●	●	●
	Freinage inertie de chaque essieu	●	●	●
<b>CARROSSERIE / ÉCLAIRAGE</b> 	Homologation CE	●	●	●
	Face avant de la remorque tôle	–	–	○
	Ossature robuste <b>mécanosoudée</b>	●	●	●
	Couleur RAL à <b>la demande</b> (peinture spéciale réalisée en usine)	○	○	○
	Plancher bois <b>massif traité</b>	●	●	●
	Plancher <b>composite</b>	–	–	○
	Garde boue <b>monobloc acier</b> résistant	●	●	●
	Porte documents <b>étanche</b>	○	○	○
	Faisceau électrique <b>protégé dans tube acier</b> (7/13 broches avec adaptateur)	●	●	●
	Feux LED	●	●	●
<b>CHARGEMENT</b> 	Rampes arrières <b>assistées par ressorts</b>	–	●	●
	Rampes acier + bois, <b>réglables en écartement</b>	●	●	●
	Rampes <b>aluminium</b>	–	○	○
	Béquilles <b>automatiques</b> à l'abaissement des rampes	●	●	●
	<b>Butée réglable</b> boulonnée sur ridelle	–	○	○
	<b>Cales de sécurité</b> pour plancher composite	–	–	○
	4 anneaux d'arrimage CE	–	●	●
	Kit 2 chaînes d'arrimage avec crochets et tendeurs	○	○	○

● standard ○ option – non disponible

voir page 3

pour les caractéristiques techniques

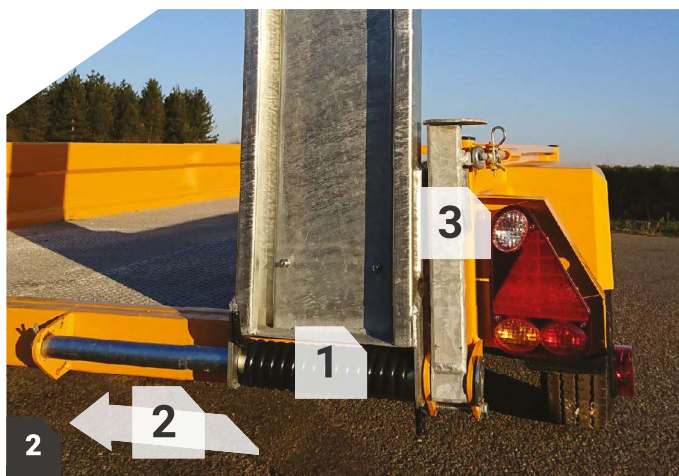

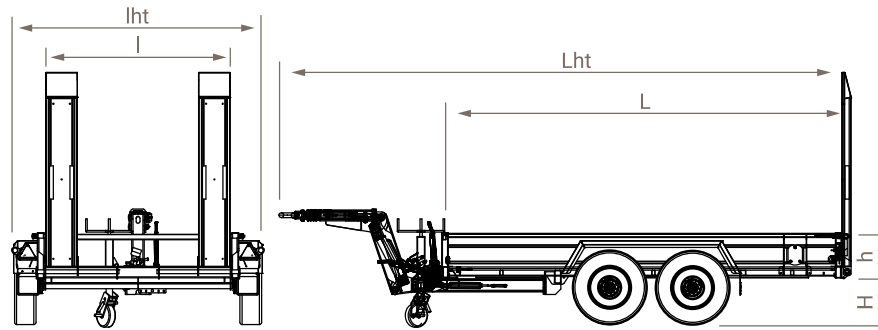

## CARACTÉRISTIQUES TECHNIQUES

TYPE	PTC <sup>1</sup> kg	CU <sup>2</sup> kg	dimensions utiles				dimensions hors tout <sup>3</sup>		rampes			roues
			L mm	l mm	H mm	h mm	Lht mm	lht mm	long. mm	larg. mm	écart <sup>t</sup> min. mm	
<b>VPR 130</b>	1300	1000	1730	1000	425	200	3465	1505	1511	209	400	185x14
<b>VPR 200</b>	2100	1500	2550	1400	460	300	4594	1970	1800	280	400	185/70R13
<b>VPR 250</b>	2500	1940	3050	1500	470	300	4784	2070	1800	280	400	185x14
<b>VPR 350</b>	3500	2750	3600	1700	530	300	5420	2270	1800	280	400	195X14
<b>VP 35</b>	3500	2680	3600	1900	530	300	5420	2480	1800	280	400	195X14
<b>CP 35</b>	3500	2800	3400	1650	520	260	5343	2270	1500	280	350	195x14
<b>CP 35 PB</b> <sup>4</sup>	3500	2800	3600	1700	530	260	5440	2295	1500	280	400	195x14
<b>CP 35 SN</b> <sup>5</sup>	3500	2800	3400	1650	450	260	5343	2270	1800	300	350	195x14
<b>CP 35 TF</b> <sup>6</sup>	3500	2800	3400	1650	450	260	4820	2270	1500	280	350	195x14
<b>GPA 250</b>	2500	1900	3100	1500	510	260	5033	2070	1800	300	400	185x14
<b>GPA 350</b>	3500	2800	3600	1700	530	260	5440	2295	1800	300	400	195x14

<sup>1</sup> Poids total en charge

<sup>2</sup> Charge utile

<sup>3</sup> Avec timon hydraulique Gourdon® à réglage hydraulique de la hauteur d'attelage

<sup>4</sup> Plancher bois

<sup>5</sup> Spécial nacelle

<sup>6</sup> Timon fixe

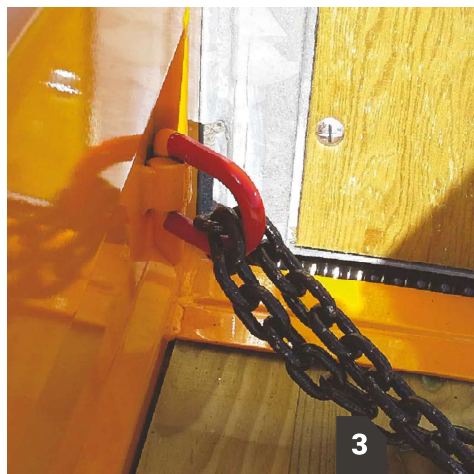
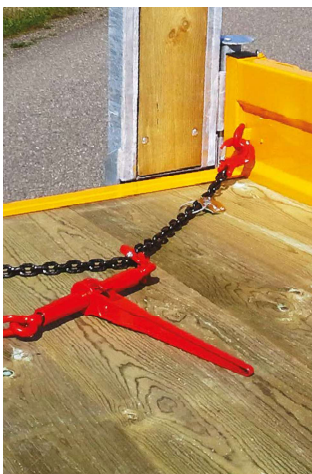





RAMPES

CARROSSERIE

ARRIMAGE  
SÉCURITÉ

ROUE JOCKEY

ÉQUIPEMENTS		CP 35	CP 35 PB	CP 35 SN	CP 35 TF
<b>ATTELAGE</b> 	Timon fixe	--	--	--	●
	Timon classique (réglage manuel de la hauteur d'attelage)	●	●	●	–
	<b>Timon hydraulique Gourdon®<sup>1</sup></b>	○	○	○	–
	Anneau d'attelage BNA	●	●	●	●
	Attache à boule Ø 50mm <sup>2</sup>	○	○	○	○
	Anneau d'attelage DIN40 pour crochet Rockinger <sup>2</sup>	○	○	○	○
	Béquille avant à semelle	●	●	●	●
Roue Jockey <b>en acier</b> avec béquille de forte section	○	○	○	○	
<b>TRAIN ROULANT</b> 	Essieux et pneumatiques <b>largement dimensionnés</b>	●	●	●	●
	Roue de secours latérale	○	○	○	○
	Suspensions d'essieux par compression	●	●	●	●
	Freinage inertie de chaque essieu	●	●	●	●
<b>CARROSSERIE / ÉCLAIRAGE</b> 	Homologation CE	●	●	●	●
	Ossature robuste <b>mécanosoudée</b>	●	●	●	●
	Couleur RAL <b>à la demande</b> (peinture spéciale réalisée en usine)	○	○	○	○
	Plancher métallique <b>antidérapant</b> (tôle larmée)	●	–	●	●
	Plancher bois <b>massif traité</b>	–	●	–	–
	Plancher <b>composite</b>	–	○	–	–
	Garde boue <b>monobloc acier</b> résistant	●	●	●	●
	Porte documents <b>étanche</b>	○	○	○	○
	Faisceau électrique <b>protégé dans tube acier</b> <sup>3</sup>	●	●	●	●
Feux LED	●	●	●	●	
<b>CHARGEMENT</b> 	Rampes acier + bois, <b>réglables en écartement</b>	●	●	–	●
	Rampes <b>aluminium</b>	○	○	●	○
	Béquilles <b>automatiques</b> à l'abaissement des rampes	●	●	–	●
	<b>Butée réglable</b> boulonnée sur ridelle	○	○	○	○
	<b>Cales de sécurité</b> pour plancher composite	–	○	–	–
	4 anneaux d'arrimage CE	●	●	●	●
	Kit 2 chaînes d'arrimage avec crochets et tendeurs	○	○	○	○

● standard ○ option – non disponible

<sup>1</sup> réglage hydraulique de la hauteur d'attelage

<sup>2</sup> livré en remplacement de l'anneau BNA de série

<sup>3</sup> 7/13 broches avec adaptateur

voir page 3

pour les caractéristiques techniques



### CP 35

Porte-engins déclinable en plancher fer ou plancher bois



### CP 35 SN

la variante spéciale nacelle, à pan coupé pour un chargement sécurisé.

- 1 assistées par ressorts : aide à la remontée + frein de chute
- 2 réglables en écartement
- 3 béquilles automatiques à l'abaissement

Garde boue monobloc acier résistant

Kit 2 chaînes d'arrimage avec crochets et tendeurs (option)  
Butée réglable (option)

Anneau d'arrimage (manille industrielle)

En acier avec béquille de forte section



**VPR 350**  
la star du porte-engins

## 3 heures de temps, 3 chantiers démarrés, avec 3 matériels différents.

Mettez en route de vos chantiers, en toute efficacité.

Utilisez votre temps pour avancer sur vos chantiers ou chantonner, ne vous souciez plus de transporter.



### 7h00

Livraison d'une mini-pelle pour un **chantier de construction** de bâtiment industriel



### 8h00

Déchargement d'un chariot industriel sur un **site de location d'engins**



### 9h00

Arrivée dans une usine de méthanisation pour un **chantier de compactage**

## Timon hydraulique Gourdon® L'ergonomie, la performance & la sécurité réunies

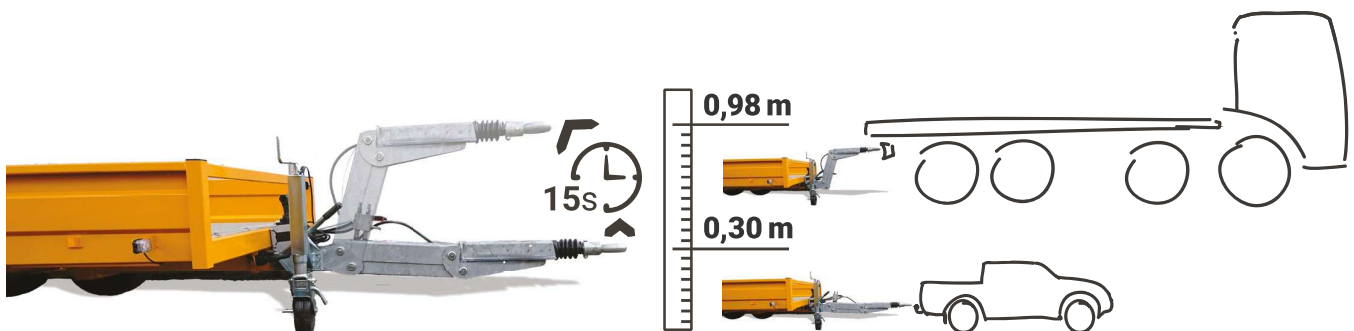

### ERGONOMIE

Attelez précisément, sans effort.





### PERFORMANCE, ROBUSTESSE

D'un véhicule léger à un poids lourd ?  
Le tour est joué en quelques secondes seulement.

Notre objectif : **vous simplifier le transport, pour améliorer votre productivité et votre sécurité.**

### SÉCURITÉ

Avec son dispositif hydraulique qui procure une assiette parallèle au sol, le timon hydraulique Gourdon® trav le idéalement et assure un freinage optimal de la remorque.

ÉQUIPEMENTS		GPA 250	GPA 350
<b>ATTELAGE</b> 	Timon classique (réglage manuel de la hauteur d'attelage)	●	●
	<b>Timon hydraulique Gourdon®</b> (réglage hydraulique de la hauteur d'attelage)	○	○
	Anneau d'attelage BNA	●	●
	Attache à boule Ø 50mm <sup>1</sup>	○	○
	Anneau d'attelage DIN40 pour crochet Rockinger <sup>1</sup>	○	○
	Roue Jockey <b>en acier</b> avec béquille de forte section	●	●
<b>TRAIN ROULANT</b> 	Essieux et pneumatiques <b>largement dimensionnés</b>	●	●
	Roue de secours <b>latérale</b>	○	○
	Suspensions d'essieux par compression	●	●
	Freinage inertie de chaque essieu	●	●
<b>CARROSSERIE / ÉCLAIRAGE</b> 	Homologation CE	●	●
	Ossature robuste <b>mécanosoudée et galvanisée</b>	●	●
	Plancher bois <b>massif traité</b>	●	●
	Plancher <b>composite</b>	-	○
	Garde boue <b>monobloc acier galvanisé</b> résistant	●	●
	Porte documents <b>étanche</b>	○	○
	Faisceau électrique <b>protégé dans tube acier</b> (7/13 broches avec adaptateur)	●	●
	Feux LED	●	●
<b>CHARGEMENT</b> 	Rampes <b>aluminium</b>	●	●
	Béquilles <b>automatiques</b> à l'abaissement des rampes	●	●
	<b>Butée réglable</b> boulonnée sur ridelle	○	○
	<b>Cales de sécurité</b> pour plancher composite	-	○
	4 anneaux d'arrimage CE	●	●
	Kit 2 chaînes d'arrimage avec crochets et tendeurs	○	○

● standard ○ option - non disponible

voir page 3  
pour les caractéristiques techniques



**RAMPES ALUMINIUM**  
de série

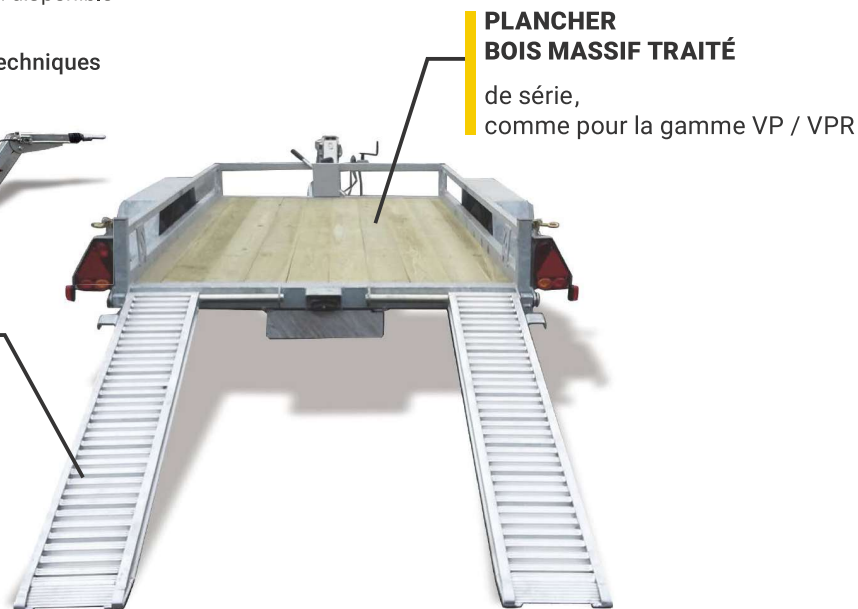

**PLANCHER BOIS MASSIF TRAITÉ**

de série,  
comme pour la gamme VP / VPR

**GPA 350**  
le porte-engins galvanisé

GOURDON / Brochure\_VP\_VPR\_CP\_CPSN\_GPA\_202602. Les caractéristiques techniques et les gravures sont données à titre indicatif, sans engagement de notre part et sont donc susceptibles de modifications sans préavis. Photos non contractuelles. Sous réserve d'erreurs typographiques.



**GOURDON FRÈRES, SA** au capital social de 217 000€  
2693 route de Geaune, FR – 40800 AIRE SUR L'ADOUR  
SIREN : 340 806 439 – RCS MONT DE MARSAN  
Phone: +33 (0) 5 58 71 65 83  
Mail: [contact@remorques-gourdon.com](mailto:contact@remorques-gourdon.com)  
Web: [www.remorques-gourdon.com](http://www.remorques-gourdon.com)



Retrouvez-nous sur :



@remorques.gourdon